

	WARNING	Check power supply voltage and frequency. Use only modules and lamps with the same voltage and frequency ratings. Disconnect from power source to prevent electrical shock before installing or servicing.
	AVERTISSEMENT	Déconnecter l'alimentation avant toute opération d'installation ou de maintenance, afin d'éviter les décharges électriques. Contrôler la tension et la fréquence d'alimentation. Utiliser seulement des éléments et des lampes de même tension et de même fréquence.
	WARNUNG	Strom abschalten um einen elektrischen Schock zu vermeiden während der Installation oder Wartungsarbeit. Prüfen Sie die Spannung und Frequenz. Benützen Sie ausschließlich Module und Glühlampen die die selbe Spannung und Frequenzen angeben.
	AVVERTENZA	Scollegare dall'alimentazione prima dell'installazione e della messa in servizio. Controllare la tensione e della alimentazione e la frequenza. Usare solo moduli e lampadas con la stessa tensione e frequenza.
	ATENÇÃO	Desligar a alimentação antes de realizar qualquer intervenção. Verificar a tensão e frequência da alimentação. Só utilizar módulos e lâmpadas com as mesmas tensões e frequências.
	ADVERTENCIA	Durante el proceso de instalación o mantenimiento desconectar la tensión de alimentación para evitar descargas eléctricas. Comprobar tensión y frecuencia de alimentación. Utilizar módulos y lámparas con la misma tensión y frecuencia.

	WARNING	Do not use strobe lights around anyone suffering from cerebral disorders (epilepsy). Strobe lights may cause seizures to occur.
	AVERTISSEMENT	Ne pas utiliser de stroboscopique à proximité de personnes souffrant de problèmes cérébraux (épilepsie), afin d'éviter tout risque de crise.
	WARNUNG	Verwenden Sie keine Blitzleuchten-Module im Nahbereich von Personen die an Epilepsie leiden.
	AVVERTENZA	Non usare luci stroboscopiche nelle vicinanze di persone sofferenti di epilessia.
	ATENÇÃO	Não usar luzes strobe perto de pessoas sofrendo de problemas cerebrais (epilepsia). Estas luzes podem provocar um ataque.
	ADVERTENCIA	No utilizar luz estroboscópica alrededor de personas con problemas cerebrales (epilepsia). La luz estroboscópica puede causar ataques epilépticos.

Base Mounting Procedure
Montage du Socle de Fixation
Basis-Modul Montage
Montaggio della Base
Procedimentos de Montagem da Base
Fijación de la base de Montaje

SCREWS NOT SUPPLIED (except ZMS)
 VIS NON FOURNIES (sauf ZMS)
 SCHRAUBEN SIND NICHT ENTHALTEN (ausgenommen ZMS)
 VITI NON TORNITE (salvo ZMS)
 PARAFUSOS NÃO INCLUIDOS (exceto ZMS)
 TORNILLOS NO SUMINISTRADOS (excepto ZMS)

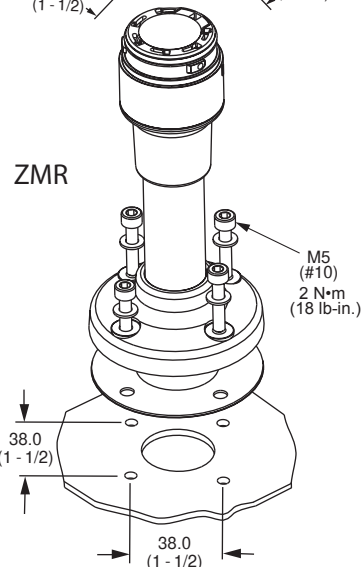
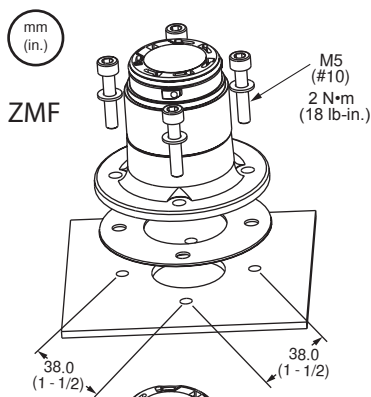

ZMS UL Type 4/4X/13

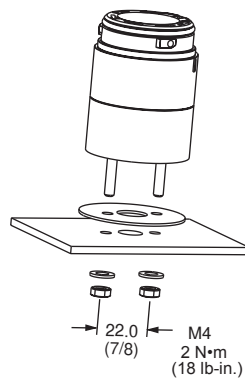

ZMW UL Type 1

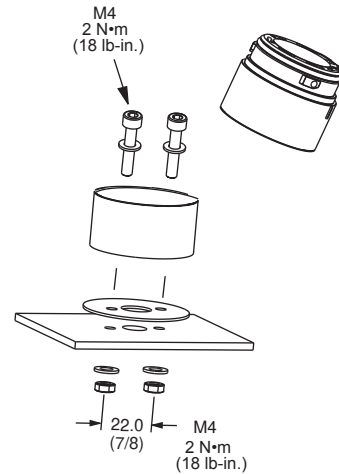

ZMV

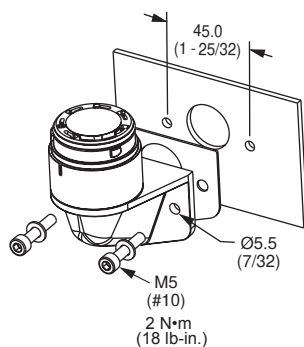

ZZV

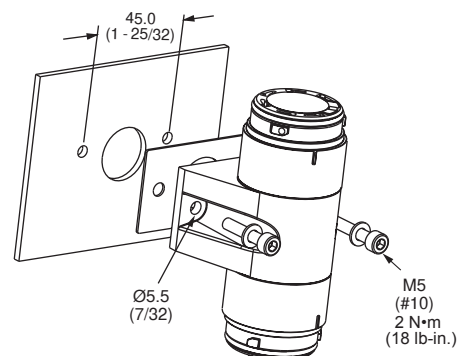

FOR USE ON A FLAT RIGID SURFACE OF INDICATED TYPE ENCLOSURE
 À UTILISER SUR UNE SURFACE PLANE DE L'ENCEINTE DU TYPE INDIQUÉ
 ZUR VERWENDUNG AUF EINER FLACHEN OBERFLÄCHE DES ANGEgebenEN GEHÄUSETYPUS
 DA UTILIZZARE SU UNA SUPERFICIE PIANA DEL TIPO DI CUSTODIA INDICATO
 PARA USO SOBRE LA SUPERFICIE PLANA DE UN ENVOLVENTE DEL TIPO INDICADO
 PARA USO EM SUPERFICIE PLANA NO TIPO DE PROTEÇÃO INDICADA

UL Type 4/4X/13

Electrical Connection
Raccordement Electrique
Elektrischer Anschluß
Collegamento Elettrico
Ligações Eléctricas
Conexiones Eléctricas

Piezo Single Tone Module
Module à Signal Unique Piezo
Piezo-Einzelton Module
Modulo a Tono Singolo Piezo
Módulo Piezo de Tono Único
Módulo Piezo de Tom Único

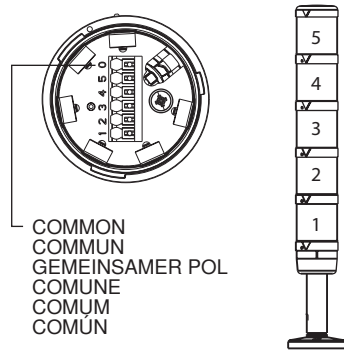

TO INSERT WIRE

TO RELEASE WIRE

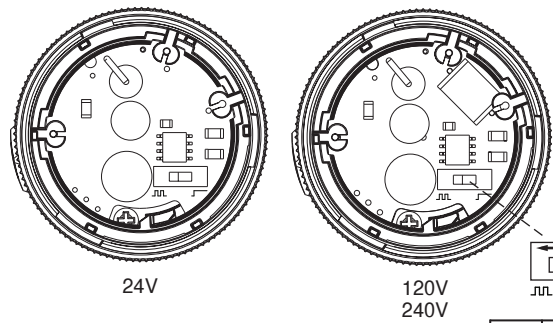
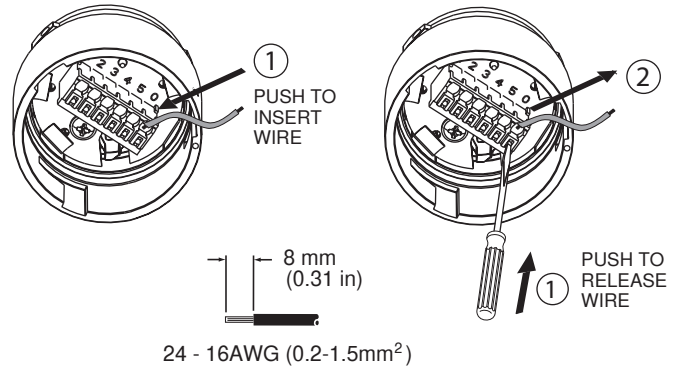

Module and Cap Mounting Procedure
Montage de L'élément et du Couvercle
Modul und Kappe Montage
Procedura di Montaggio del Modulo e del Calotta
Procedimento de Montagem do Módulo e da Cobertura
Procedimiento de Montaje de Módulo y Cubierta

	—	STEADY
	- - - -	PULSING

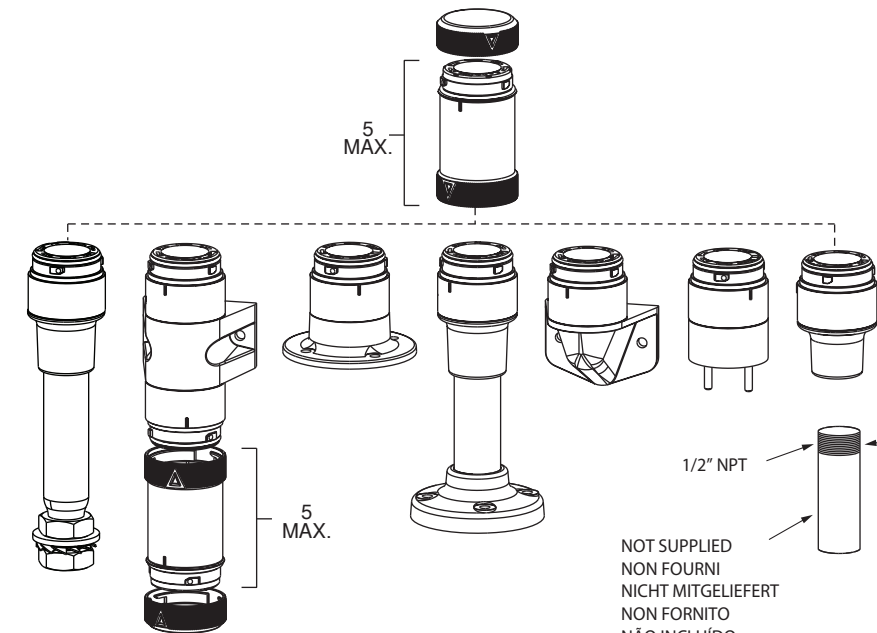
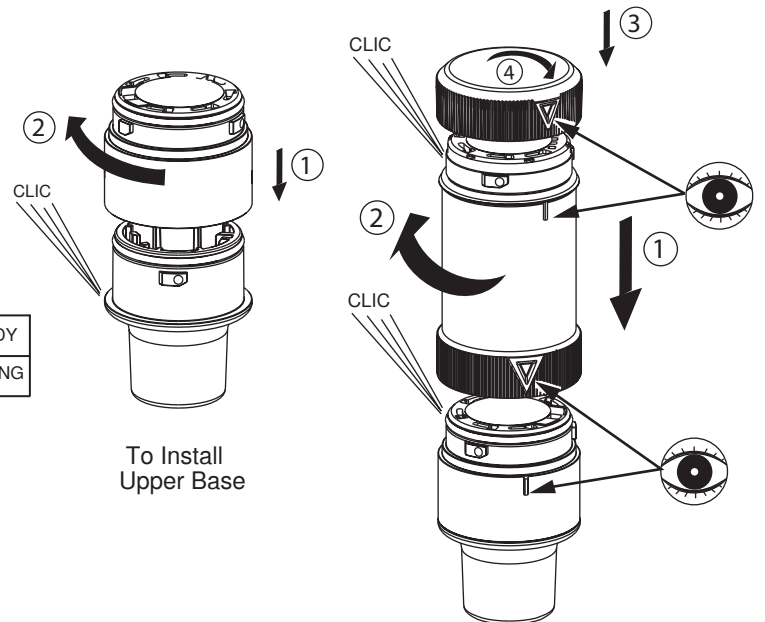

NOT SUPPLIED
 NON FOURNI
 NICHT MITGELIEFERT
 NON FORNITO
 NÃO INCLUÍDO
 NO PROPORCIONADO

1/2" NPT

Use appropriate sealing methods
 Utiliser les techniques d'étanchéification appropriées
 Wenden Sie geeignete Dichtungsmethoden an
 Utilizzare un sistema di sigillatura appropriato
 Utilize métodos apropriados de selagem
 Utilizar métodos adecuados de sellado

